

Einzigartig freistehende Villa in atemberaubender Panoramalage

Eckdaten

Objektart	Haus / Villa
Ort	Welsberg-Taisten
Strasse, Hausnr	Via del Sole 11
Kaufpreis	Preis auf Anfrage
Gesamtfläche m	360.0
Baujahr	1988
Zustand	Teil/Vollrenovierungsbedürftig
ID	IW92006











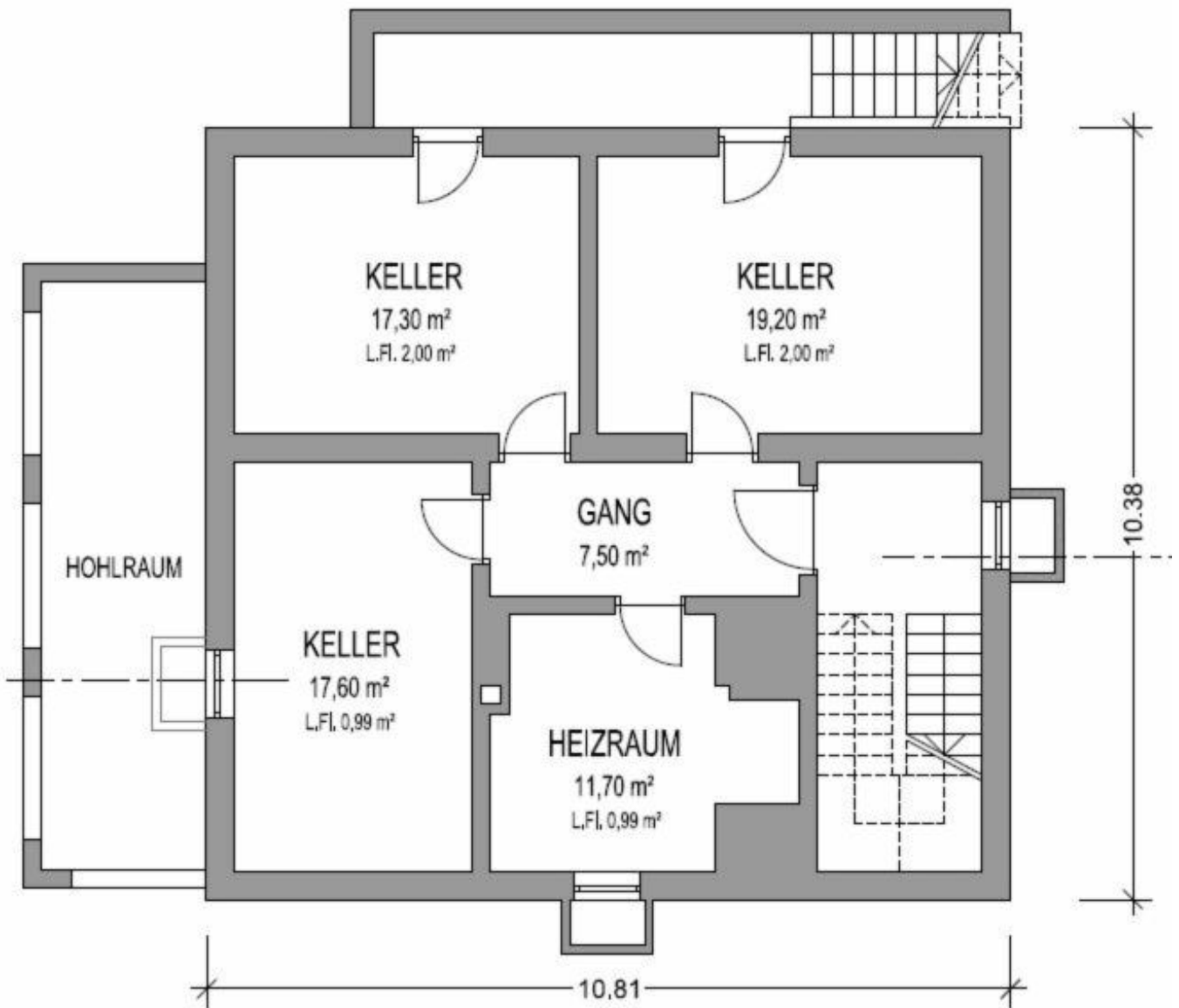

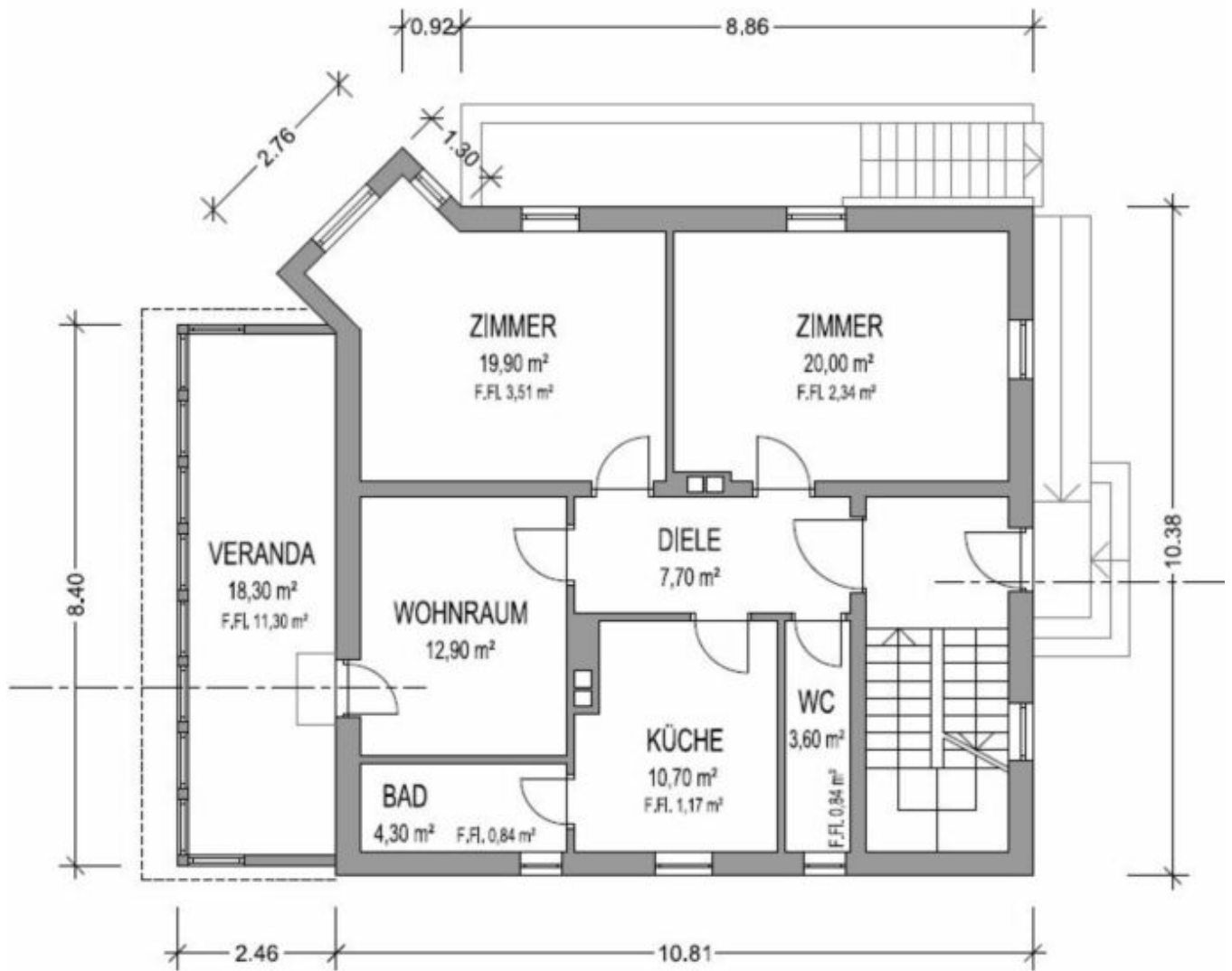



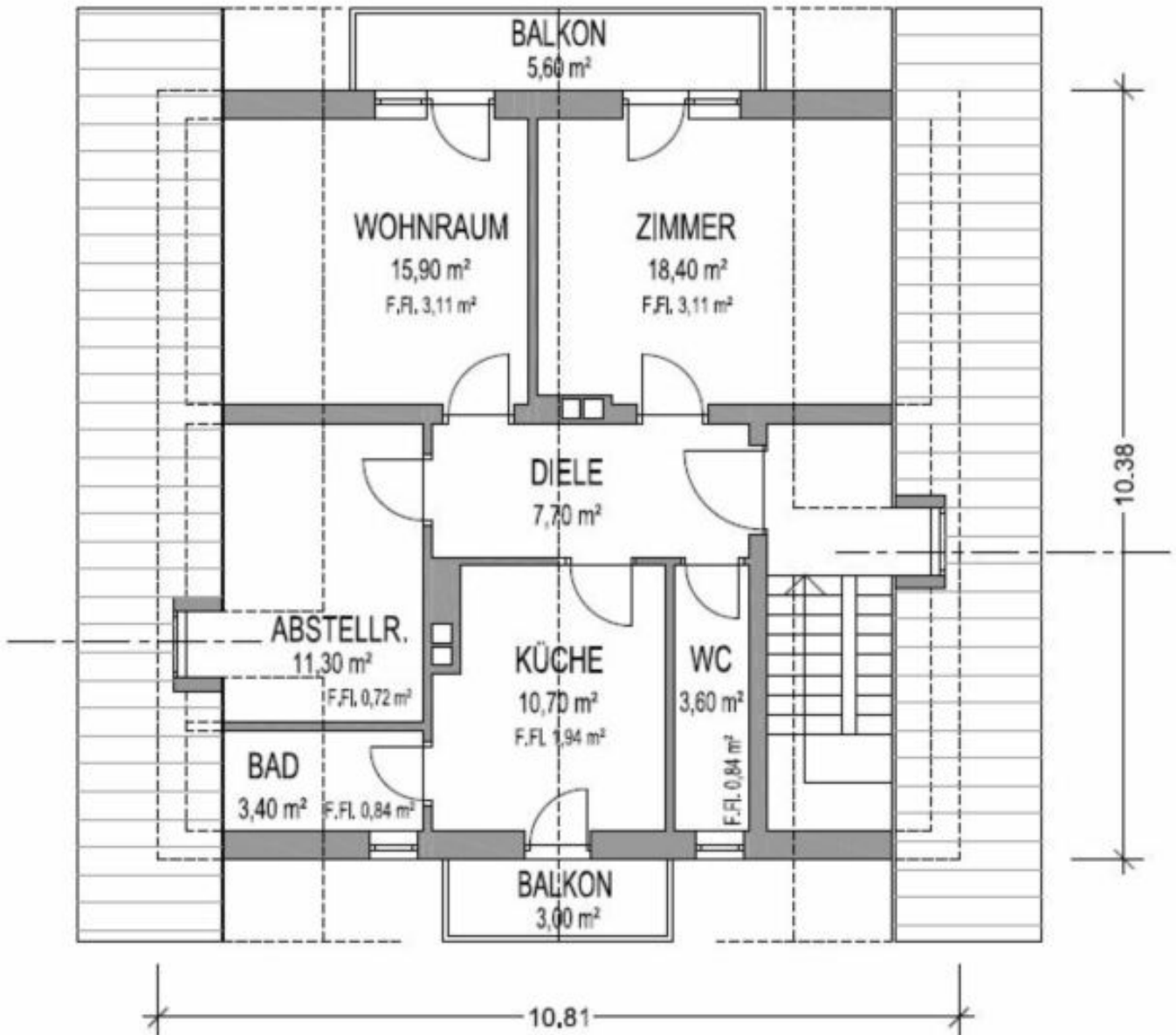

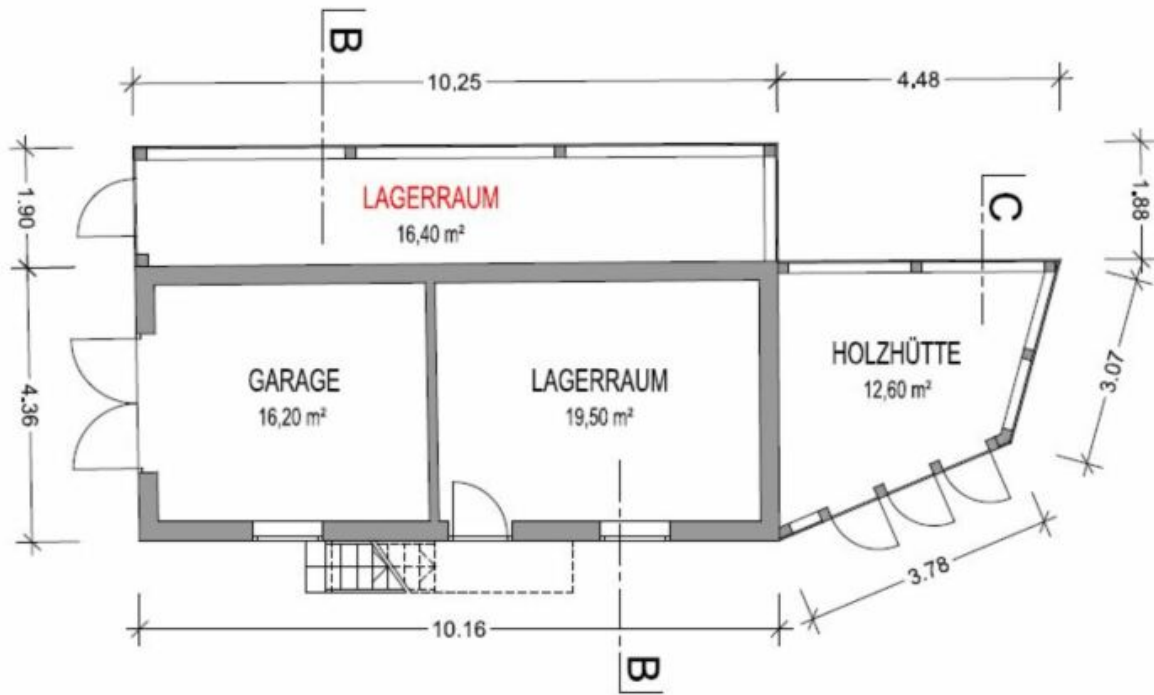

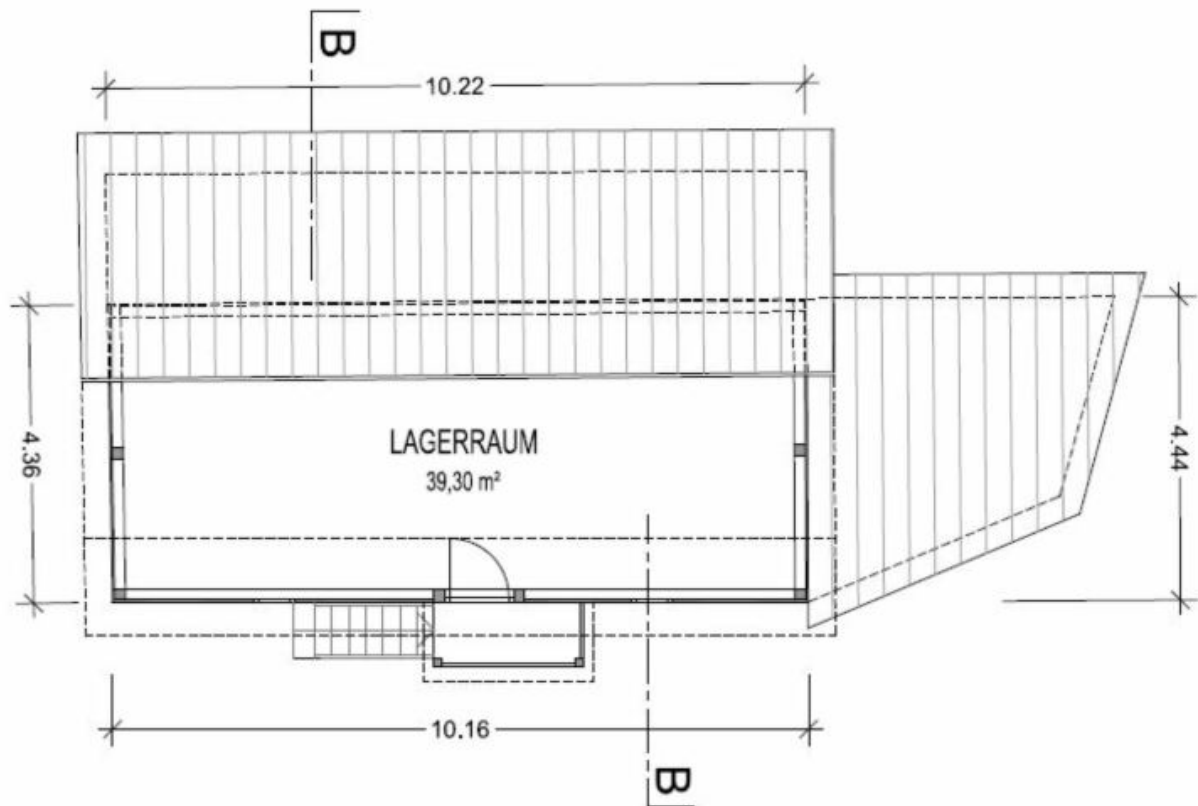

Preise

Kaufpreis
Flächen

Preis auf Anfrage

Gesamtfläche m
Nettofläche m
Grundstück m

360.0
217.0
3700.0

Räume

Schlafzimmer	7
Badezimmer	5
Stellplätze	5

Ausstattung

Gartennutzung	
Heizungsart	Fernheizung
Befuerung	Fernwärme
Unterkellert	Ja

Beschreibung

Einzigartige freistehende Villa in einer atemberaubenden Panoramalage mit direktem Blick auf die majestätischen Dolomiten. Das Anwesen besteht aus drei separaten Wohneinheiten mit einem gesamten Bauvolumen von 1.400 m³. Die Villa ist jedoch sanierungsbedürftig und bietet somit eine großartige Chance, Ihren Traum vom perfekten Zuhause zu verwirklichen. In dem Fall gibt es auch noch Erweiterungsmöglichkeiten.

Das Grundstück erstreckt sich über eine beeindruckende Fläche von 3700 m² und bietet viel Platz für verschiedene Zwecke. Mit dieser Größe besteht sogar die Möglichkeit, einen eigenen Pferdehof zu errichten und somit ein unvergleichliches Objekt für Pferdeliebhaber zu schaffen. Die Lage dieser Villa ist einfach unvergleichlich. Die Dolomiten präsentieren sich in voller Pracht direkt vor Ihren Augen und bieten eine malerische Kulisse, die zu jeder Jahreszeit faszinierend ist.

Anbieter



Castellenum
Trattengasse 7
39042 Brixen

Tel.
0472201250

□